



特点

- 喇叭天线
- 测量范围 0...30m
- 可以测量所有介电常数>1.8的固体、液体介质
- 万向法兰连接
- 非接触雷达, 无磨损, 无污染
- 精度±15mm, 分辨率1mm
- 两线制/四线制回路供电
- 过程压力常压
- 过程温度可达250°C
- 不受噪音、蒸汽、粉尘、真空等影响
- 不受介质密度、粘稠度和温度的变化的影响

用于固体颗粒, 块料的固体料位高度测量。(例如: 原煤仓, 粉煤仓, 焦炭料位等)

外壳尺寸

表头尺寸

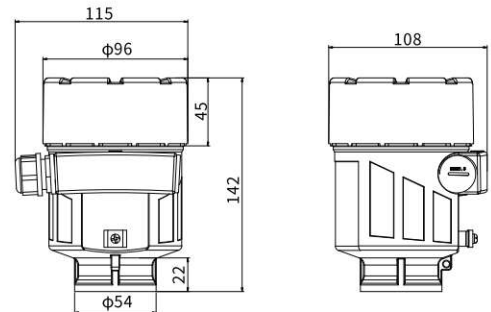

仪表尺寸

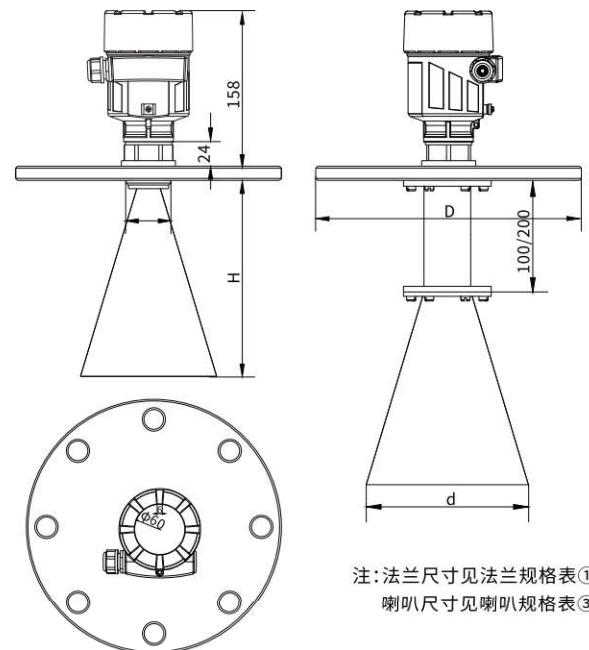

注: 法兰尺寸见法兰规格表①
喇叭尺寸见喇叭规格表③

技术数据

测量范围	30米
波束角	Φ96:30°; Φ146:20°; Φ196:16°; Φ242:14°
介质温度	- 40...250°C
过程压力	- 0.1...2.0MPa
精度	± 8mm
重复性	± 2mm
分辨率	1mm
过程连接	螺纹、法兰
频率范围	6.8GHZ
信号输出	4...20mA
通讯接口	HART协议
天线材质	不锈钢316
电源	DC24V±10%
电缆入口	2个M20×1.5或2个NPT½
防爆/防护等级	Exia II CT6/IP67

仪表线性



安装说明

安装位置说明

- 建议距离罐体内壁至安装短管的外壁应大于罐直径的1/6;
- 最佳安装位置, 离罐壁最小安装距离 $\geq 500\text{mm}$;
- 不能安装在入料口的上方;
- 不能安装在中心位置, 如果安装在中央, 会产生多重虚假回波, 干扰回波会导致信号丢失;
- 如果不能保持仪表与罐壁的距离, 罐壁上的介质会黏附造成虚假回波, 在调试仪表的时候应该进行虚假回波存储;



图1



图2

发射角度

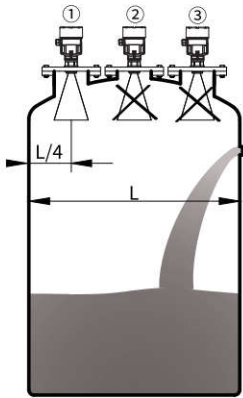

DN100喇叭口天线发射角

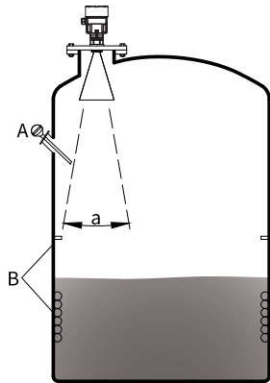
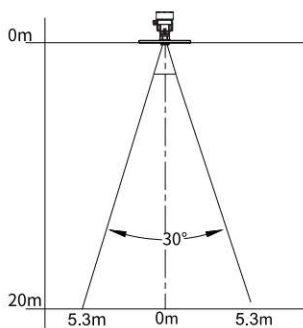
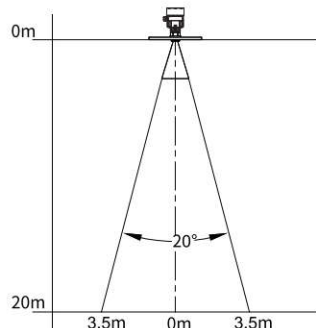

DN150喇叭口天线发射角

FD30.40典型安装

- 喇叭天线必须伸出安装短管, 否则应使用天线延伸管。
- 喇叭天线必须调整至垂直, 不要让雷达束指向罐壁。

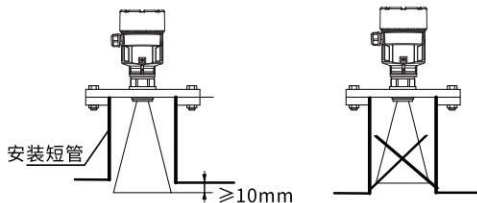

传感器距离容器壁太近

- 如果传感器距离容器壁太近, 会产生很强的虚假回波。附着的介质、支架、梯子、铆钉、螺钉或焊缝等都会造成虚假反射。所以传感器一定要与容器壁保持一定距离。

● 半球形或拱形罐顶

半球形或拱形罐顶相对于雷达传感器就相当于一个凸透镜。如果雷达传感器正好安装在再这个凸透镜的焦点上, 传感器接受到的虚假回波会增强。最佳的安装位置在容器半径的1/2处。

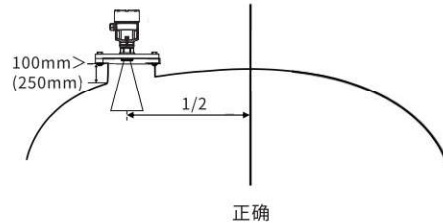

● 防护等级

本仪表完全满足防护等级IP66/67的要求, 请确保电缆密封头的防水性。如下图

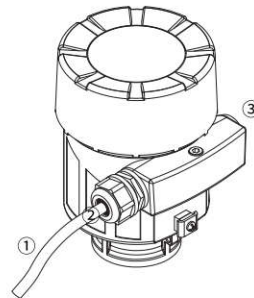

如何确保安装满足IP67的要求:

- 请确保密封头未受损
- 请确保电缆未受损
- 在进入电气接口前, 将电缆向下弯曲, 以确保水不会流入壳体, 见①
- 请拧紧电缆密封头, 见②
- 未使用的电气接口用盲堵堵紧, 见③

电气连接

两线
24V DC供电, 4...20mA输出

四线
24V DC供电, 4...20mA输出

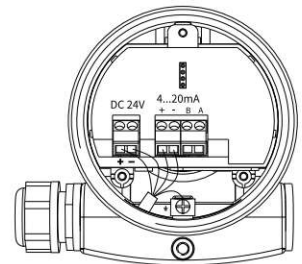
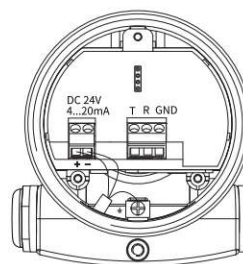

注意: 防爆产品的接线请见我们产品使用手册并参考隔离栅相关接线说明

调试

6.8G雷达物位计有三种调试方法:

1. 编程模块调试: 适用于一般现场快速调试
2. 上位机软件调试: 适用于出厂批量产品的调试
3. HART手持式编程器调试: 适用于简单参数调试

产品选型

要获得有关 FEDE 产品的更多的详细型号及说明, 请联系我们的专业市场销售人员, 由其根据您的实际需求进行产品的具体配置, 我们实行一对一的专门的客户服务体系, 确保产品能精准可靠的匹配。